

Rotating Anode X-Ray Tube  
 Tubes Radiogènes à Anode Tournante  
 Röntgenröhre mit rotierender Anode  
 Tubos de Rayos-X con Ánodo Giratorio



Note: Document originally drafted in the English language.

Product Description	Description du Produit	Produktbeschreibung	Descripcion del Producto
<p>The GS-30715 is a 5.5" (140 mm) 150 kV, 2.5 MJ (3.5 MHU) maximum anode heat content, rotating anode insert. This insert is specifically designed for CT Scanners. The insert features a 7° tungsten-rhenium facing on molybdenum with a graphite backed target and is available with the following nominal focal spot:</p>	<p>Le tube GS-30715, est une tube à anode tournante de plateau 140 mm, (5,5 pouces), 150 kV, d'une capacité thermique de 2,5 MJ (3,5 MUC). Il est à spécialement conçu pour une utilisation avec les CT scanners. Le pente de l'anode en molybdène traitée, tungstène, rhénium, recouverte de graphite, est de 7°. La dimension des foyers est de:</p>	<p>Die GS-30715 ist eine 140 mm (5.5") Doppelfokus Drehanoden-Röntgenröhre, mit einer Anoden Wärmespeicherkapazität von 2.5 MJ (3.5 MHU) und einer max. Spannungsfestigkeit von 150 kV. Die Röntgenröhre wurde für den Einsatz an CT Scanners entwickelt. Der rückseitig graphitbeschichtete Wolfram Rhenium-Molybdän Anodenteller besitzt einen Winkel von 7°. Folgende Brennfleck ist lieferbar:</p>	<p>El GS-30715 es un tubo de ánodo giratorio de 140 mm (5.5"), 150 kV, 2.5 MJ (3.5 MHU), la cual es el máximo almacenaje termal del anodo, es diseñado específicamente para uso en CT scanners. El blanco emisor es una combinación de tungsteno, renio y molibdeno con grafito en la parte posterior con un rayo central de 7 grados. Disponible con las siguientes de marcas focales:</p>
<p>0.7 x 0.8 1.2 x 1.4 IEC 60336</p>	<p>0,7 x 0,8 1,2 x 1,4 CEI 60336</p>	<p>0.7 x 0.8 1.2 x 1.4 IEC 60336</p>	<p>0.7 x 0.8 1.2 x 1.4 IEC 60336</p>
<p><b>Loading Factor for slit focal:</b> Small - 120 kV, 100 mA Large - 120 kV, 200 mA</p>	<p><b>Facteur de charge pour foyer à fente:</b> Petit - 120 kV, 100 mA Grand - 120 kV, 200 mA</p>	<p><b>Ladefaktor:</b> Klein - 120 kV, 100 mA Gross - 120 kV, 200 mA</p>	<p><b>Carga Electrica Para la Abertura Focal:</b> Pequeño - 120 kV, 100 mA Grande - 120 kV, 200 mA</p>
<p><b>Maximum Anode Cooling Rate:</b> 8,750 W (12,250 HU/sec)</p>	<p><b>Toux maximum de refroidissement de l'anode:</b> 8,750 W (12,250 UC/sec)</p>	<p><b>Nennleistung der Anode:</b> 8,750 W (12,250 HU/sek)</p>	<p><b>Medida Maxima del Enfriamiento del Anodo:</b> 8,750 W (12,250 HU/seg)</p>
<p><b>Maximum continuous anode heat dissipation:</b> 3,500 W (4,900 HU/sec)</p>	<p><b>Description calorifique maximim de l'anode (en continu):</b> 3,500 W (4,900 UC/sec)</p>	<p><b>Maximale kontinuierliche Wärmeableitung des Anodentellers:</b> 3,500 W (4,900 HU/sek)</p>	<p><b>Maxima disipación termal continuo del Anodo:</b> 3,500 W (4,900 HU/seg)</p>
<p><b>Nominal CT Anode Input Power:</b> Small - 29 kW IEC 60613:2010 Large - 48 kW IEC 60613:2010</p>	<p><b>Puissance appliquée à l'anode nominale de CT:</b> Petit - 29 kW CEI 60613:2010 Grand - 48 kW CEI 60613:2010</p>	<p><b>CT Anoden Eingangs-Nennleistung:</b> Klein - 29 kW IEC 60613:2010 Gross - 48 kW IEC 60613:2010</p>	<p><b>Potencia nominal de entrada CT del ánodo:</b> Pequeño - 29 kW IEC 60613:2010 Grande - 48 kW IEC 60613:2010</p>
<p><b>Nominal CT Scan Power Index:</b> Small - 29 kW IEC 60613:2010 Large - 43 kW IEC 60613:2010</p>	<p><b>Index nominal de puissance de balayage de CT:</b> Petit - 29 kW CEI 60613:2010 Grand - 43 kW CEI 60613:2010</p>	<p><b>CT Scan Nennleistungsindex:</b> Klein - 29 kW IEC 60613:2010 Gross - 43 kW IEC 60613:2010</p>	<p><b>Índice de potencia nominal exposiciones CT:</b> Pequeño - 29 kW IEC 60613:2010 Grande - 43 kW IEC 60613:2010</p>
<p><b>Reference Axis:</b> Perpendicular to port face.</p>	<p><b>Référence axe:</b> Perpendiculaire à la face de sortie.</p>	<p><b>Referenz Achsen:</b> Senkrecht zum Strahlenaustrittsfenster.</p>	<p><b>Referencia de axes:</b> Perpendicular a la abertura facial.</p>
<p>This insert is intended for use in Varex Imaging B-240H housing.</p>	<p>Ce tube est essentiellement destiné à être employé dans les gaines Varex Imaging des séries B-240H.</p>	<p>Die Röntgenröhre ist für den Einbau in die Varex Imaging Strahlerhaube B-240H vorgesehen.</p>	<p>Este tubo es diseñado, para uso en los encajes Varex Imaging de la serie B-240H.</p>

Volumetric / Helical Scan Ratings IEC 60613  
 Tableaux des Caractéristiques Nominales de Balayage Volumétrique/Hélicoïdal CEI 60613  
 Volumen-/Spiralbelichtungs-Leistungdiagramme IEC 60613  
 Volumétrico/Clasificación Grafica del Escán/Helicoideo IEC 60613

### 3 Ø 60 Hz

0.7 x 0.8 Focal Spot 7 Degrees  
 0,7 x 0,8 Dimension Focale 7 Degrés  
 0.7 x 0.8 Brennfleck 7 Grad  
 0.7 x 0.8 De Marcas Focales 7 Grados

Volume scan time (seconds)	Maximum allowed tube current (mA) as a function of the following starting heat storage and tube voltages								
	Starting heat storage = 20 %			Starting heat storage = 40 %			Starting heat storage = 60 %		
	80 kV	100 kV	120 kV	80 kV	100 kV	120 kV	80 kV	100 kV	120 kV
4	255	205	170	255	205	170	255	205	170
10	255	205	170	255	205	170	255	205	170
20	255	205	170	255	205	170	255	205	170
30	255	205	170	255	205	170	255	205	170
40	255	205	170	255	205	170	220 (a)	175 (a)	145 (a)
50	255	205	170	255	205	170	185 (a)	145 (a)	120 (a)
60	255	205	170	235 (a)	190 (a)	155 (a)	155 (a)	125 (a)	105 (a)
80	245 (a)	195 (a)	160 (a)	180 (a)	145 (a)	120 (a)	125 (a)	100 (a)	80 (a)
90	220 (a)	175 (a)	145 (a)	165 (a)	130 (a)	110 (a)	115 (a)	90 (a)	75 (a)
100	195 (a)	155 (a)	130 (a)	150 (a)	120 (a)	100 (a)	105 (a)	85 (a)	70 (a)

### 3 Ø 180 Hz

0.7 x 0.8 Focal Spot 7 Degrees  
 0,7 x 0,8 Dimension Focale 7 Degrés  
 0.7 x 0.8 Brennfleck 7 Grad  
 0.7 x 0.8 De Marcas Focales 7 Grados

Volume scan time (seconds)	Maximum allowed tube current (mA) as a function of the following starting heat storage and tube voltages								
	Starting heat storage = 20 %			Starting heat storage = 40 %			Starting heat storage = 60 %		
	80 kV	100 kV	120 kV	80 kV	100 kV	120 kV	80 kV	100 kV	120 kV
4	285 (c)	300 (c)	250	285 (c)	300 (c)	250	285 (c)	300 (c)	250
10	285 (c)	300 (c)	250	285 (c)	300 (c)	250	285 (c)	300 (c)	250
20	285 (c)	300 (c)	250	285 (c)	300 (c)	250	285 (c)	300	250
30	285 (c)	300 (c)	250	285 (c)	300 (c)	250	285 (c)	230 (a)	190 (a)
40	285 (c)	295	245	285 (c)	275 (a)	230 (a)	220 (a)	175 (a)	145 (a)
50	285 (c)	280	235	280 (a)	225 (a)	185 (a)	185 (a)	145 (a)	120 (a)
60	285 (c)	255 (a)	210 (a)	235 (a)	190 (a)	155 (a)	155 (a)	125 (a)	105 (a)
80	245 (a)	195 (a)	160 (a)	180 (a)	145 (a)	120 (a)	125 (a)	100 (a)	80 (a)
90	220 (a)	175 (a)	145 (a)	165 (a)	130 (a)	110 (a)	115 (a)	90 (a)	75 (a)
100	195 (a)	155 (a)	130 (a)	150 (a)	120 (a)	100 (a)	105 (a)	85 (a)	70 (a)

### 3 Ø 60 Hz

1.2 x 1.4 Focal Spot 7 Degrees  
 1,2 x 1,4 Dimension Focale 7 Degrés  
 1.2 x 1.4 Brennfleck 7 Grad  
 1.2 x 1.4 De Marcas Focales 7 Grados

Volume scan time (seconds)	Maximum allowed tube current (mA) as a function of the following starting heat storage and tube voltages								
	Starting heat storage = 20 %			Starting heat storage = 40 %			Starting heat storage = 60 %		
	80 kV	100 kV	120 kV	80 kV	100 kV	120 kV	80 kV	100 kV	120 kV
4	500	400	330	500	400	330	500	400	330
10	500	400	330	500	400	330	500	400	330
20	500	400	330	500	400	330	420 (a)	335 (a)	280 (a)
30	450 (b)	360 (b)	300 (b)	450 (b)	360 (b)	300 (b)	285 (a)	230 (a)	190 (a)
40	375 (b)	300 (b)	250 (b)	345 (a)	275 (a)	230 (a)	220 (a)	175 (a)	145 (a)
50	375 (b)	300 (b)	250 (b)	280 (a)	225 (a)	185 (a)	185 (a)	145 (a)	120 (a)
60	320 (a)	255 (a)	210 (a)	235 (a)	190 (a)	155 (a)	155 (a)	125 (a)	105 (a)
80	245 (a)	195 (a)	160 (a)	180 (a)	145 (a)	120 (a)	125 (a)	100 (a)	80 (a)
90	220 (a)	175 (a)	145 (a)	165 (a)	130 (a)	110 (a)	115 (a)	90 (a)	75 (a)
100	195 (a)	155 (a)	130 (a)	150 (a)	120 (a)	100 (a)	105 (a)	85 (a)	70 (a)

### 3 Ø 180 Hz

1.2 x 1.4 Focal Spot 7 Degrees  
 1,2 x 1,4 Dimension Focale 7 Degrés  
 1.2 x 1.4 Brennfleck 7 Grad  
 1.2 x 1.4 De Marcas Focales 7 Grados

Volume scan time (seconds)	Maximum allowed tube current (mA) as a function of the following starting heat storage and tube voltages								
	Starting heat storage = 20 %			Starting heat storage = 40 %			Starting heat storage = 60 %		
	80 kV	100 kV	120 kV	80 kV	100 kV	120 kV	80 kV	100 kV	120 kV
4	590 (c)	480 (b)	400 (b)	590 (c)	480 (b)	400 (b)	590 (c)	480 (b)	400 (b)
10	525 (b)	420 (b)	350 (b)	525 (b)	420 (b)	350 (b)	525 (b)	420 (b)	350 (b)
20	525 (b)	420 (b)	350 (b)	525 (b)	420 (b)	350 (b)	420 (a)	335 (a)	280 (a)
30	450 (b)	360 (b)	300 (b)	450 (b)	360 (b)	300 (b)	285 (a)	230 (a)	190 (a)
40	375 (b)	300 (b)	250 (b)	345 (a)	275 (a)	230 (a)	220 (a)	175 (a)	145 (a)
50	375 (b)	300 (b)	250 (b)	280 (a)	225 (a)	185 (a)	185 (a)	145 (a)	120 (a)
60	320 (a)	255 (a)	210 (a)	235 (a)	190 (a)	155 (a)	155 (a)	125 (a)	105 (a)
80	245 (a)	195 (a)	160 (a)	180 (a)	145 (a)	120 (a)	125 (a)	100 (a)	80 (a)
90	220 (a)	175 (a)	145 (a)	165 (a)	130 (a)	110 (a)	115 (a)	90 (a)	75 (a)
100	195 (a)	155 (a)	130 (a)	150 (a)	120 (a)	100 (a)	105 (a)	85 (a)	70 (a)

**Note:**  
 1. Limits are based on maximum track rating except for the following codes:  
 a - Limited by available heat storage.  
 b - Limited by window heating.  
 c - Limited by filament emission.  
 2. H.S. = Heat Storage  
 kV = Tube Voltage

**Remarque:**  
 1. Les limites sont fonction de l'indice maximal de surface de l'anode, sauf pour les codes suivants:  
 a - Limité par le stockage thermique disponible.  
 b - Limité par le chauffage de la fenêtre.  
 c - Limité par le rayonnement des filaments.  
 2. H.S = Stockage Thermique  
 kV = Tube Voltage

**Anmerkungen:**  
 1. Grenzwerte basieren auf der maximalen Anodenoberflächenleistung mit Ausnahme der folgenden Codes:  
 a - Durch verfügbare Wärmekapazität begrenzt.  
 b - Durch Öffnungserwärmung begrenzt.  
 c - Durch Glühfadenemission begrenzt.  
 2. H.S. = Wärmekapazität  
 kV = Röhre Spannung

**Nota:**  
 1. La clasificación de la marca máxima son limitadas, excepto por los siguientes codigos:  
 a - Limitado por el almacenaje de calor disponible.  
 b - Limitado por el calor de conducción de la ventanilla.  
 c - Limitado por la emisión del filamento.  
 2. H.S. = Almacenaje de calor  
 kV = Tubo Voltaje

**Note:**  
 Rating charts reflect maximum tube performance. Tube operation is ultimately limited by system software.

**Remarque:**  
 Abaques de caractéristiques représentent des valeurs maximales. L'utilisation du tube est finalement limitée par le logiciel du système.

**Anmerkungen:**  
 Die Leistungskurven zeigen die maximale Röhrenleistung. Der Röhrenbetrieb ist ultimativ zu begrenzen durch die Systemkontrollsoftware.

**Nota:**  
 El máximo poder del tubo es reflectada en el clasificación diagrama. La operación del tubo es ultimamente limitada por el control del sistema programado.

3 Ø

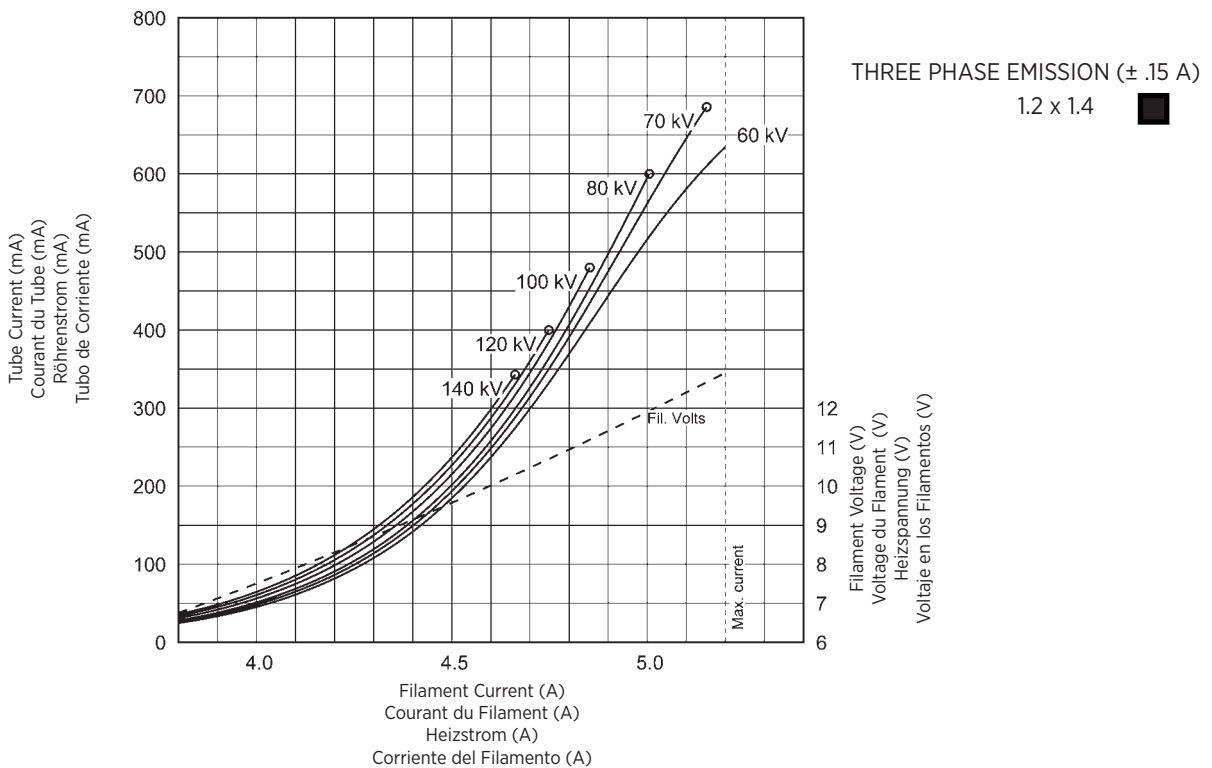
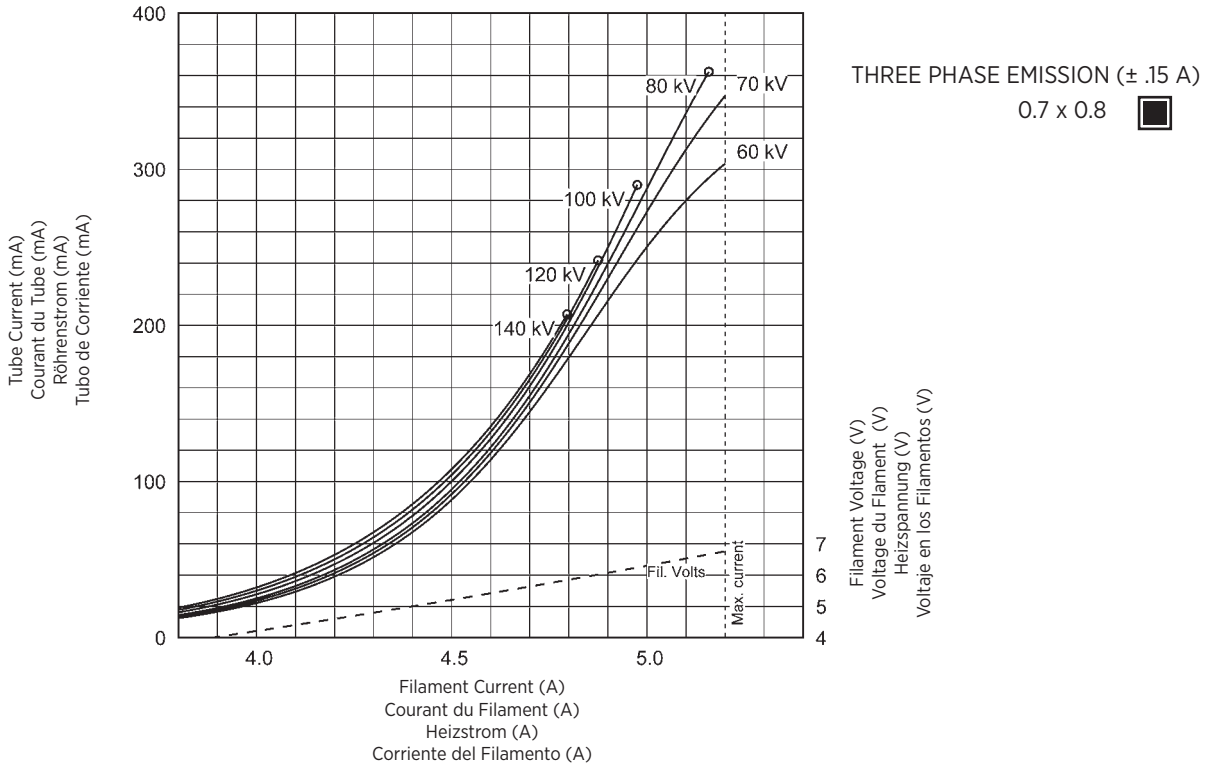

B-240H Housing

Le Gaine B-240H

Das B-240H Gehäuse

Encaje de B-240H

Maximum Peak Voltage	150 kV
Anode to Ground	75 kV
Cathode to Ground	75 kV
Maximum X-ray Tube Assembly Heat Content	3.8 MJ (5.2 MHU)
Nominal Continuous Input Power (max. housing temperature 78°C) (Includes stator heat)	3.7 kW (5.18 kHU/sec) IEC 60613:2010
Maximum Heat Exchanger Dissipation	5.0 kW (7.0 kHU/sec)
Focal Point Position (Central Ray) Within 1mm (X, Y Direction from the center of radiation port.)	
X-Ray Tube Assembly Permanent filtration	1.0 mm Al IEC 60522
Loading Factors for Leakage Radiation	150 kV, 23 mA
High Voltage Cable Receptacles	Per IEC 60526
Ambient Air Temperature Limits for Operation	5°C to 40°C
Temperature Limits for Storage and Transport	-20°C to +75°C
Humidity	+10% to +90%
Atmospheric Pressure Range	70 kPa to 106 kPa
Weight: Housing	33.1 kg (73 lbs)
Heat Exchanger	16.3 kg (35.9 lbs)
IEC Classification	Class 1
Safety Devices: (Internal) Thermal Switch Normally Closed Contact	Opening at 85°C ±3.9°C
Pressure Relief Valve	Opening at 25 PSI
Pressure Switch Normally Open contact	closes before 5.0 PSID Rising opens at 3.0 PSID ±0.2 PSID Falling
Filament Frequency Limits	50 Hz - 25 kHz
Power Supply	DC

Voltage Maximum	150 kV
Tension Anode - Terre	75 kV
Tension Cathode - Terre	75 kV
Capacité Thermique Maximale de L'Ensemble Tube/Gaine	3.8 MJ (5,2 MUC)
Continue nominale Puissance d'entrée (température maximale de la gaine à 78°C) (Inclut la chaleur statorique)	3,7 kW (5,18 kUC/sec) CEI 60613:2010
Dissipation Maximale de l'échangeur de chaleur	5,0 kW (7,0 kUC/sec)
Position du foyer (rayon central) à 1mm près (Coordonnées X, Y par rapport au centre du port de rayonnement.)	
Ensemble Radiogène Filtre non amovible	1,0 mm Al CEI 60522
Facteur de Charge Poru Rayonnement de fuite	150 kV, 23 mA
Receptacle de câble à haute tension	Par CEI 60526
Température Ambiante Pendant L'usage	5°C à 40°C
Limites de Température Pour le Transport et Pour L'Emmasinage	-20°C à +75°C
Humidité	+10% à +90%
Limites de pression atmosphérique	70 kPa à 106 kPa
Poids: Gaine	33,1 kg (73 lbs)
Échangeur de Chaleur	16,3 kg (35,9 lbs)
Classification CEI	Classe 1
Dispositifs de Sécurité: Switch Thermique Normalement Fermé	Ouverture à 85°C ±3.9°C
Soupape de décharge de pression Interrupteur de pression	Ouverture à 25 PSI
Contact normalement ouvert	Fermé à 5.0 PSID d'augmentation S'ouvre 3.0 PSID ±0.2 chute
Limites de Fréquence des Filaments	50 Hz - 25 kHz
Alimentation Demandée	Courant Continu

Maximale Spannungsfestigkeit	150 kV
Anode gegen Erde	75 kV
Kathode gegen Erde	75 kV
Maximale Wärmespeicherkapazität des Strahlergehäuse	3.8 MJ (5.2 MHU)
Kontinuierliche Eingangs-Nennleistung (max. Gehäusetemperatur 78°C) (einschließlich Statorwärmung)	3.7 kW (5.18 kHU/sek) IEC 60613:2010
Maximale Wärmeaustauscher - Verlustleistung	5.0 kW (7.0 kHU/sek)
Brennfleckposition (Zentralstrahl) innerhalb 1mm. (X-, Y-Achse von der Mitte des Strahlenaustrittsfensters)	
Röntgenstrahlers Eigenfilterwert	1.0 mm Al IEC 60522
Ladefaktoren für Leckstrahlungsmessung	150 kV, 23 mA
Hochspannungskabelbehälter	Pro IEC 60526
Umgebungstemperaturgrenzen für den Betrieb	5°C zu 40°C
Temperaturgrenzen für Aufbewahrung und Transport	-20°C zu +75°C
Feuchtigkeit	+10% zu +90%
Luftdruck	70 kPa zu 106 kPa
Gewicht: Gehäuse	33.1 kg (73 lbs)
Wärmetauscher	16.3 kg (35.9 lbs)
IEC Klassifizierung	Klasse 1
Sicherheitseinrichtungen: Thermoschalter normalerweise geschlossen Verbindung	Offen bei 85°C ±3.9°C
Druckbegrenzungsventil	Öffnung bei 25 PSI
Druckschalter Kontakte normalerweise offen	Schließt bei 5.0 PSID steigend Offen bei 3.0 PSID ±0.2 fallen
Heizfaden Frequenzgrenze	50 Hz - 25 kHz
Netzanschluß	DC

Voltage Maximo Elevado	150 kV
Anodo a Tierra	75 kV
Catodo a Tierra	75 kV
Maximo Calor Contenido Ensamblaje del Tubo de Rayos X	3.8 MJ (5.2 MHU)
Potencia nominal de entrada continua (temperatura máxima de la encaje 78°C) (Incluye el calor de la bovina)	3.7 kW (5.18 kHU/seg) IEC 60613:2010
Disipación maxima del radiador	5.0 kW (7.0 kHU/seg)
Posición de la marca focal (Rayo Central) Dentro de 1mm. (La Dirección axial X, Y se refiere del centro de la Radiación Portal.)	
Ensamblaje de Tubo de Rayos X Filtración Permanente	1.0 mm Al IEC 60522
Especificaciones de Encaje para la fuga de Radiacion	150kV ,23 mA
Receptáculo del cable de tensión	Por IEC 60526
Temperatura Limitada de Operación	5°C a 40°C
Temperatura Limitada de Almacen y Transporte	-20°C a +75°C
Humedad	+10% a +90%
Limites de la presión atmosférica	70 kPa a 106 kPa
Peso: Encaje	33.1 kg (73 lbs)
Radiador	16.3 kg (35.9 lbs)
IEC Clasificación	Clase 1
Aparatos de Seguridad: Interruptor Termal Normalmente Cerrado	Abierto a 85°C ±3.9°C
Válvula de alivio de presión	Apertura en 25 PSI
Interruptor de Presión Contacto normalmente abierto	Cerrado a 5.0 PSID levantamiento Abre a 3.0 PSID ±0.2 cayendo
Limites de la frecuencia del filamento	50 Hz - 25 kHz
Suministrador-de-Poder	Corriente Directa

B-240H Housing

Le Gaine B-240H

Das B-240H Gehäuse

Encaje de B-240H

Dimensions are for reference only  
Les dimensions sont pour la référence seulement  
Maße sind als nur Referenz  
Las dimensiones están para la referencia solamente

Dimensions are in millimeters  
Les dimensions sont en millimètres  
Abmessungen sind in Millimetern  
Las dimensiones son en milímetros.

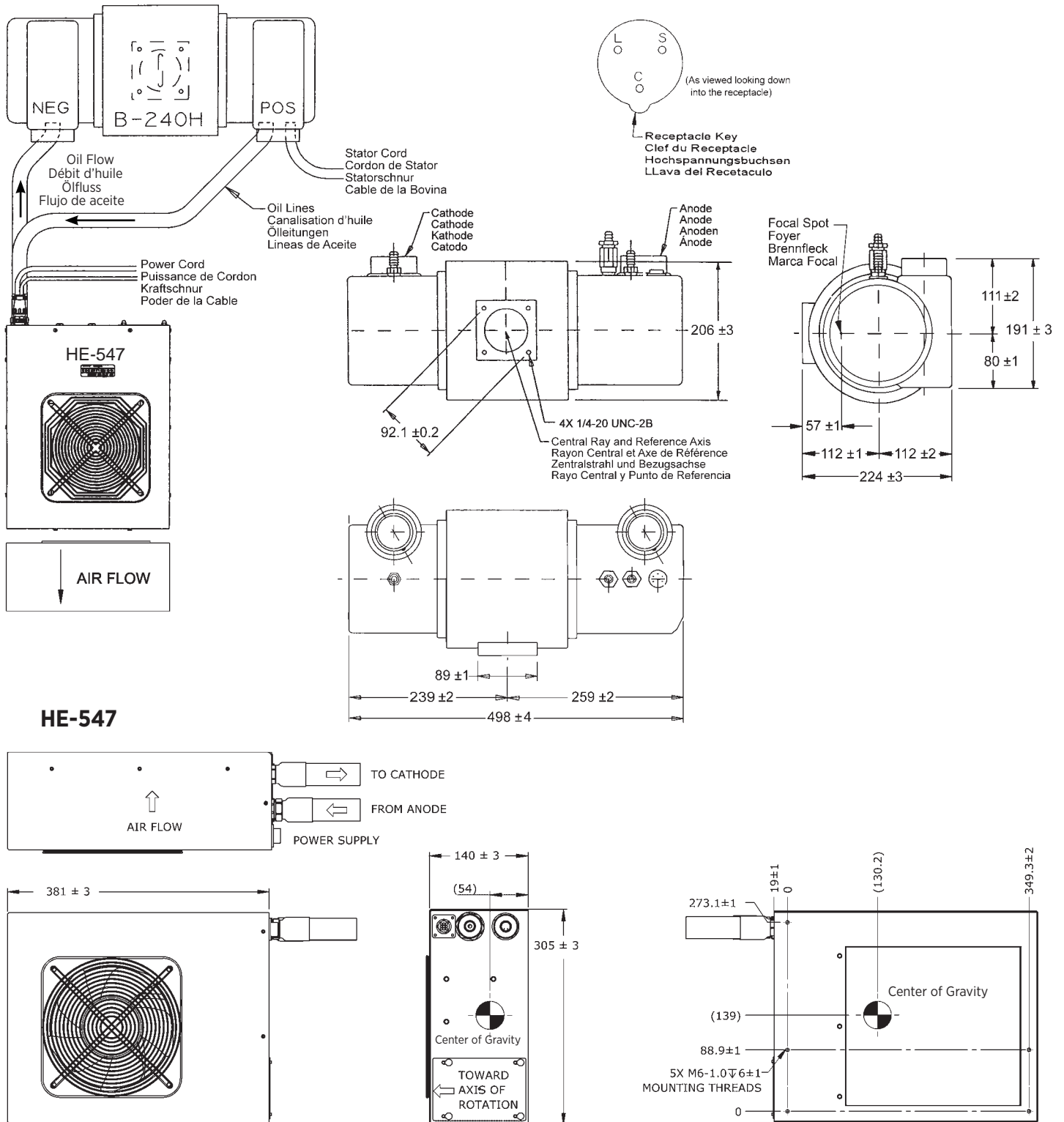

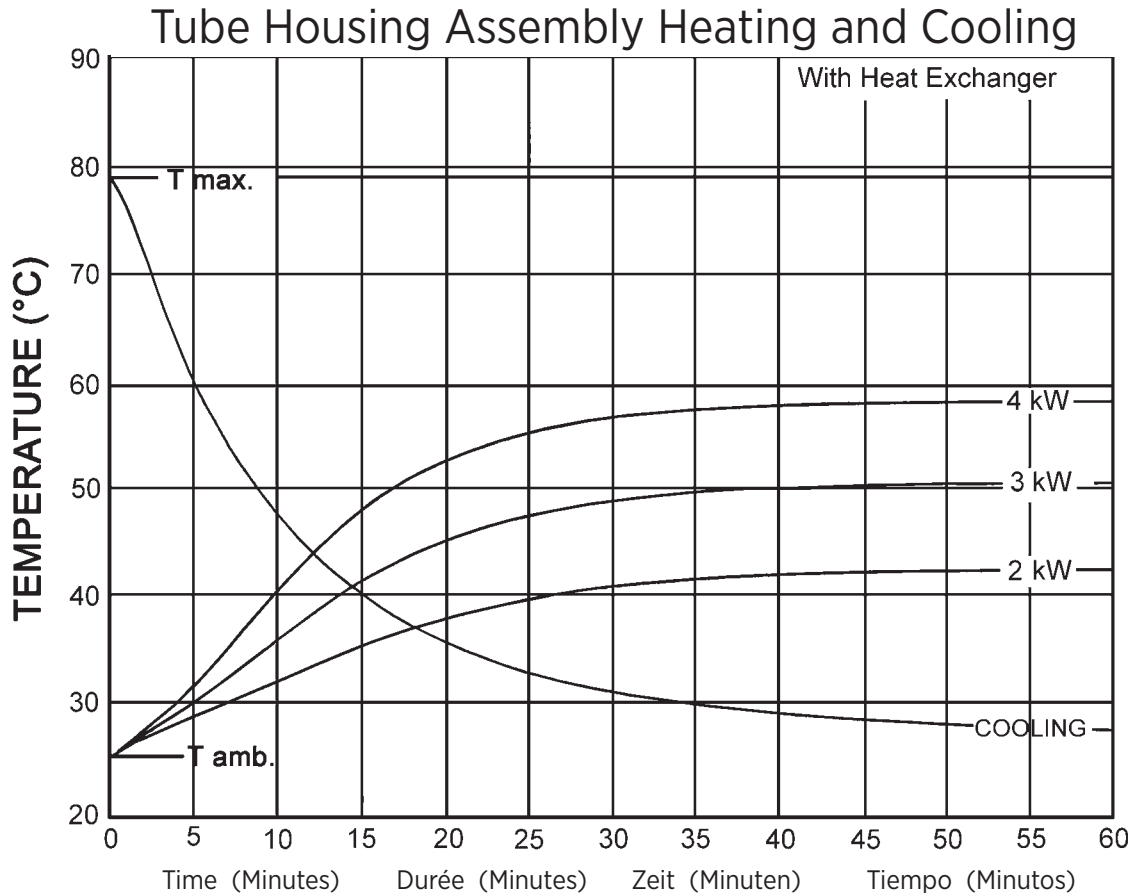

**Note:**

- Heat inputs into housing include tube power, filament power, and stator power.
- Heating curves based on no restrictions of natural convection around tube housing assembly.
- Heating and cooling curves reflect maximum tube performance. Tube operation is ultimately limited by system software control.

**Remarque:**

- L'apport calorifique dans la gaine inclut la puissance du tube, du filament et du stator.
- Courbes d'échauffement basées sur une circulation d'air naturelle sans entrave autour de l'ensemble gaine-tube.
- Les abaques d'échauffement et de refroidissement représentent des valeurs maximales. L'utilisation du tube est finalement limitée par le logiciel du système.

**Anmerkungen:**

- Die Erwärmungskurven berücksichtigen die Verlustleistung aus der Anode, der Kathode und des Stators.
- Die Heizkurven basieren auf keinerlei Einschränkung der natürlichen Konvektion in der Umgebung der Strahlerröhre.
- Die Angaben stellen die höchstzulässigen Betriebswerte dar. Der technische Betrieb muß im Rahmen der Belastungs- und Abkühlkennlinien erfolgen.

**Nota:**

- La energía del encaje incluye el poder del tubo, el poder del filamento y el poder de la bobina.
- Las curvas de calentamiento no son afectadas por el calor natural creado en la parte exterior del encaje.
- El máximo poder del tubo es reflejada en el diagrama de enfriamiento y calentamiento del tubo es ultimamente limitada por el control del sistema programado.

Terminal / Wire Color Chart  
 Termiaux / Code Couleuru  
 Klemmen / Drahtfarbentabelle  
 Maja Del Alambre de Color Impulado / Terminal

Stator Ratings and Characteristics  
 Spécificités et Caractéristiques du Stator  
 Statornennleistungen und Merkmale  
 Características y Clarificación de la Bovina

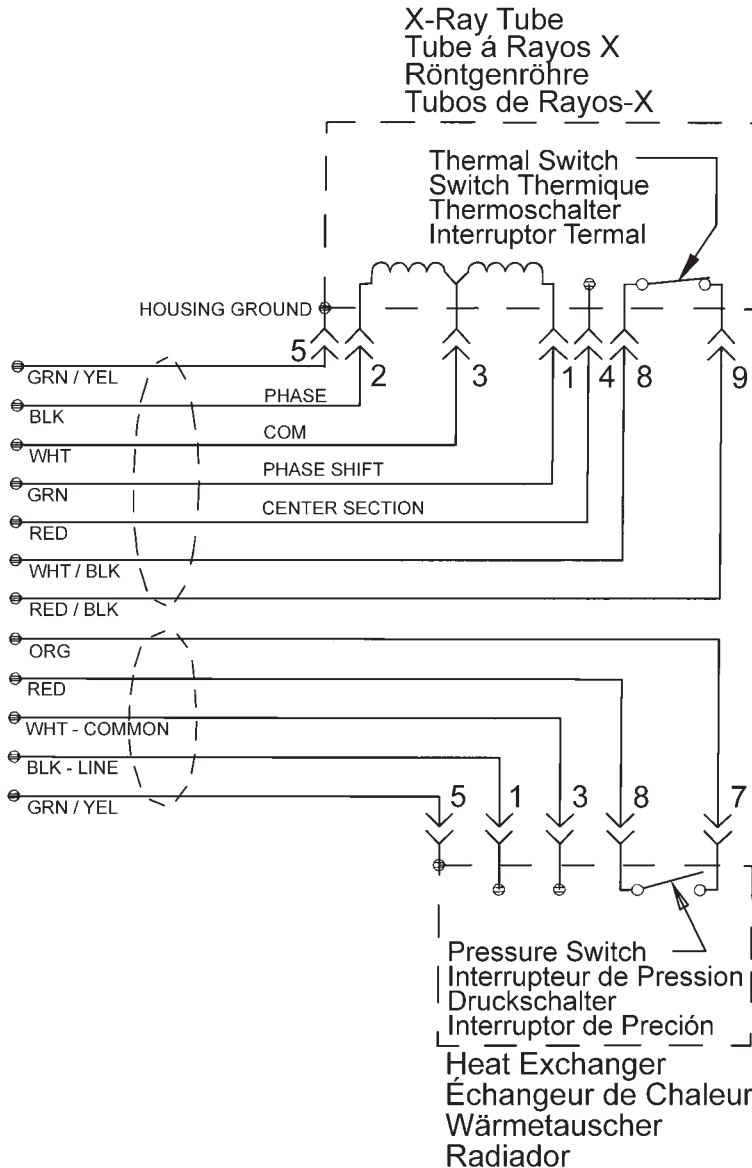

Wire Color Couleurs des Branchements Kabelfarben Cable de Color	Description Description Beschreibung Description
1 Green Vert Grün Verde	Phase Shift Changement de Phase Hilfsphase Cambio de Fase del Estator
2 Black Noir Schwarz Negro	Phase Phase Phase Fase
3 White Blanc Weiss Blanco	Common Neutre Neutral Común
4 Red Rouge Rot Rojo	Center Section Section Centrale Mittelteil Sección Central
5 Green/Yellow Vert/Jaune Grün/Gelb Verde/Amarillo	Housing Ground Masse de la Gaine Masse des Gehäuses Encaje a Tierra
8 White/Black Blanc/Noir Weiss/Schwarz Blanco/Negro	Thermal Switch Switch Thermique Thermo-switcher Interruptor Termal
9 Red/Black Rouge/Noir Rot/Schwarz Rojo/Negro	Thermal Switch Switch Therimque Thermo-switcher Interruptor Termal

Stator Drive Frequency Fréquence d'entraînement du stator Statorantrieb Frequenz Frecuencia de la impulsión del estator	RPM
50 Hz	2800 - 3000
60 Hz	3400 - 3600
150 Hz	8500 - 9000
180 Hz	9500 - 10,800

<b>Stator Type:</b> "R"	
<b>Stator Coil Resistance:</b> Black to White 14 Ohms ±15% Green to White 46 Ohms ±15%	
<b>Starter Voltage:</b>	<b>Start Run</b>
50/60 Hz	200 VAC 80 VAC
150/180 Hz	470 VAC 140 VAC
<b>Time to Full Speed:</b> 50/60 Hz 0 - 3000 RPM 9.6 Sec. 150/180 Hz 0 - 8000 RPM 9.6 Sec.	
<b>X-Ray Tube Assembly:</b> GS-30715/B-240H IEC 60601-2-28	

<b>Genre Stator:</b> "R"	
<b>Résistance de la bobine du stator:</b> (résistance ohmique) Noir - Blanc 14 Ohms ±15% Vert - Blanc 46 Ohms ±15%	
<b>Tension de démarrage:</b>	<b>Start Run</b>
50/60 Hz	200 alternatif au démarrage 80 alternatif en maintien
150/180 Hz	470 alternatif au démarrage 140 alternatif en maintien
<b>Temps pour atteindre la vitesse maximum:</b> 50/60 Hz de 0 à 3000 trs./mn 9.6 Sec. 150/180 Hz de 0 à 8000 trs./mn 9.6 Sec.	
<b>Ensemble radiogène:</b> GS-30715/B-240H CEI 60601-2-28	

<b>Statortyp:</b> "R"		
<b>Stator - Spulenwiderstand</b> Schwarz - Weiss 14 Ohms ±15% Grün - Weiss 46 Ohms ±15%		
<b>Spannungen:</b>	<b>Anlauf</b>	<b>Weiterlauf</b>
50/60 Hz	200 VAC	80 VAC
150/180 Hz	470 VAC	140 VAC
<b>Hochlaufzeit:</b> 50/60 Hz 0 - 3000 U/min 9.6 Sek. 150/180 Hz 0 - 8000 U/min 9.6 Sek.		
<b>Röntgenstrahler:</b> GS-30715/B-240H IEC 60601-2-28		

<b>Tipo de la Bovina:</b> "R"		
<b>Resistencia del Rollo de la Bovina:</b> Negro a Blanco 14 Ohms ±15% Verde a Blanco 46 Ohms ±15%		
<b>Voltage de la Obtenida:</b>	<b>Empezar</b>	<b>Funcionar</b>
50/60 Hz	200 VAC	80 VAC
150/180 Hz	470 VAC	140 VAC
<b>Tiempo Para la Velocidad Maxima:</b> 50/60 Hz 0 - 3000 RPM 9.6 Segundo 150/180 Hz 0 - 8000 RPM 9.6 Segundo		
<b>Ensamblaje de Tubo de Rayos X:</b> GS-30715/B-240H IEC 60601-2-28		

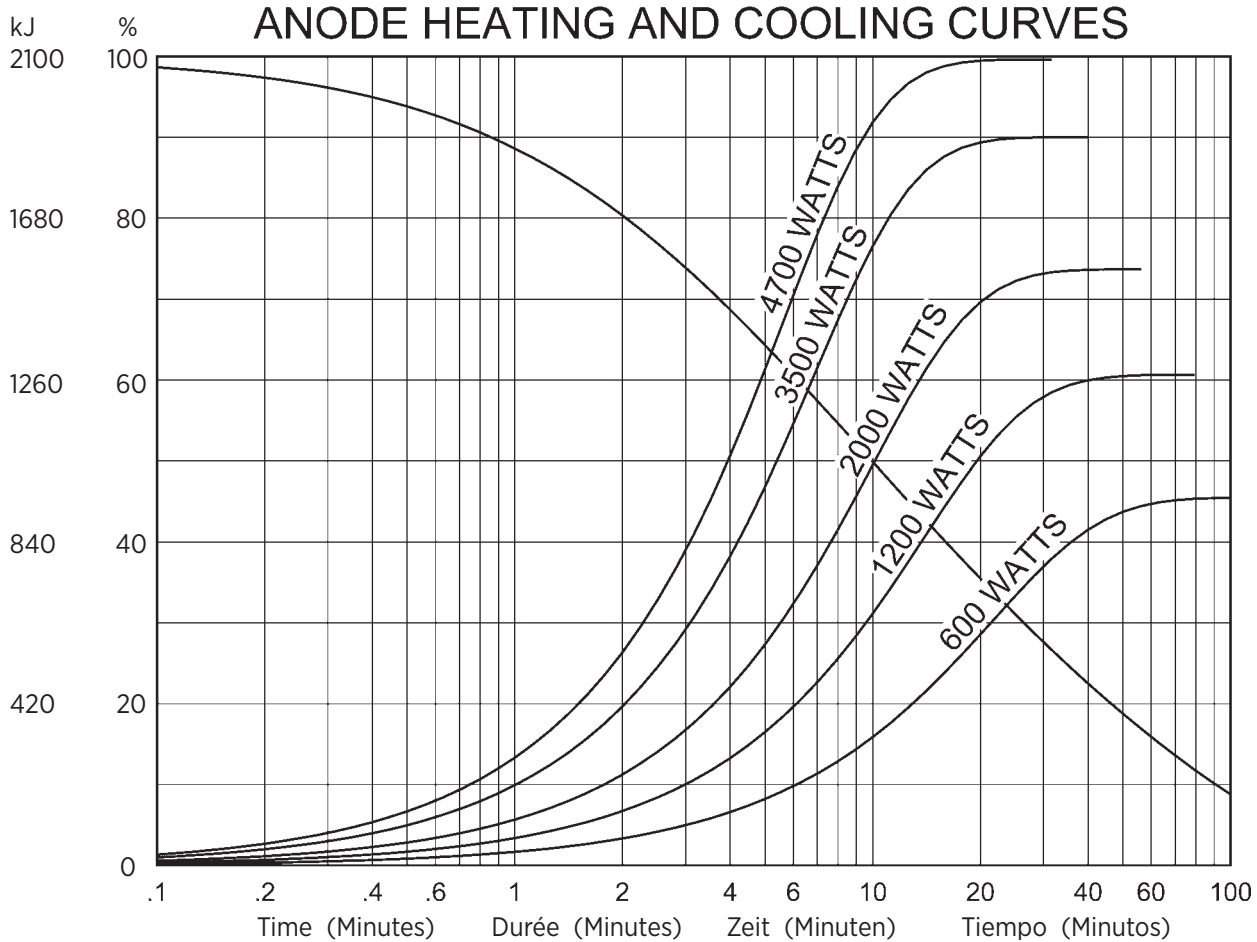

**Note:**  
 Heating and cooling curves reflect maximum tube performance. Tube operation is ultimately limited by system software control.

**Remarque:**  
 Les abaques d'échauffement et de refroidissement représentent des valeurs maximales. L'utilisation du tube est finalement limitée par le logiciel du système.

**Anmerkungen:**  
 Die Angaben stellen die höchstzulässigen Betriebswerte dar. Der technische Betriebsmaß im Rahmen der Belastungs- und Abkühlkennlinien erfolgen.

**Nota:**  
 El máximo poder del tubo es reflectada en el diagrama de enfriamiento y calentamiento del encaje ensamblado. La operación del tubo es ultimamente limitada por el control del sistema programado.