

Rotating Anode X-Ray Tube Tubes
 Radiogènes à Anode Tournante
 Drehanoden - Röntgenröhre
 Tubos de Rayos-X con Ánodo Giratorio



Note: Document originally drafted in the English language.
 Note : Document à l'origine rédigé dans l'anglais.
 Anmerkung: Dokument ursprünglich gezeichnet in der englischen Sprache.
 Nota: Documento elaborado originalmente en la lengua inglesa.

Product Description	Description du Produit	Produktbeschreibung	Descripcion del Producto
<p>The GS-532Q/AKRON Q is a 7.9" (200 mm), 145 kV, 5.3 MHU maximum anode heat content, rotating anode tube unit. The tube assembly is specifically designed for CT Scanners. The insert features a 7° tungsten-rhenium facing on molybdenum with a graphite backed target and is available with the following nominal focal spots:</p>	<p>Le tube GS-532Q/AKRON Q, est une tube à anode tournante de plateau 200 mm, (7,9 pouces), 145 kV, d'une capacité thermique de 5.3 MUC. L'ensemble de tube est spécifiquement conçu pour une utilisation avec les scanners CT. Le pente de l'anode en molybdène traitée, tungstène, rhénium, recourte de graphite, est de 7°. La dimension des foyers est de:</p>	<p>Die GS-532Q/AKRON Q ist eine 200 mm (7.9") Doppelfokus Drehanoden-Röntgenröhre, mit einer Anoden Wärmespeicherkapazität von 5.3 MHU und einer max. Spannungsfestigkeit von 145 kV. Die Röntgenstrahler wurde für den Einsatz an CT Scanners entwickelt. Der rückseitig graphit beschichtete Wolfram Rhenium-Molybdän Anodenteller besitzt einen Winkel von 7°. Folgende Brennfleckkombination ist lieferbar:</p>	<p>El GS-532Q/AKRON Q es un tubo de ánodo giratorio de 200 mm (7.9"), 145 kV, 5.3 MUC, la cual es el máximo almacenaje termal del ánodo. Este tubo es diseñado específicamente para uso en CT scanners. El blanco emisor es una combinación de tungsteno, renio y molibdeno con grafito en la parte posterior con un rayo central de 7 grados. Disponible con las siguientes combinaciones de marcas focales:</p>
<p>0.5 x 0.7 0.8 x 1.2 IEC 60336</p>	<p>0,5 x 0,7 0,8 x 1,2 CEI 60336</p>	<p>0.5 x 0.7 0.8 x 1.2 IEC 60336</p>	<p>0.5 x 0.7 0.8 x 1.2 IEC 60336</p>
<p>Maximum Anode Cooling Rate: 5,200 W (7,290 HU/sec)</p>	<p>Toux maximum de refroidissement de l'anode: 5,200 W (7,290 HU/sec)</p>	<p>Nennleistung der Anode: 5,200 W (7,290 HU/sek)</p>	<p>Medida Maxima del Enfriamiento del Anodo: 5,200 W (7,290 HU/seg)</p>
<p>Maximum continuous anode heat dissipation: 4,000 W (5,600 HU/sec)</p>	<p>Description calorifique maximim de l'anode (en continu): 4,000 W (5,600 HU/sec)</p>	<p>Maximale kontinuierliche Wärmeableitung des Anodentellers: 4,000 W (5,600 HU/sek)</p>	<p>Maxima disipación termal continuo del Anodo: 4,000 W (5,600 HU/sec)</p>
<p>Nominal CT Anode Input Power: Small - 40 kW IEC 60613:2010 Large - 60 kW IEC 60613:2010</p>	<p>Puissance appliquée à l'anode nominale de CT: Petit - 40 kW CEI 60613:2010 Grand - 60 kW CEI 60613:2010</p>	<p>CT Anoden EingangNennleistung: Klein - 40 kW IEC 60613:2010 Gross - 60 kW IEC 60613:2010</p>	<p>Potencia nominal de entrada CT del ánodo: Pequeño - 40 kW IEC 60613:2010 Grande - 60 kW IEC 60613:2010</p>

3 Ø 

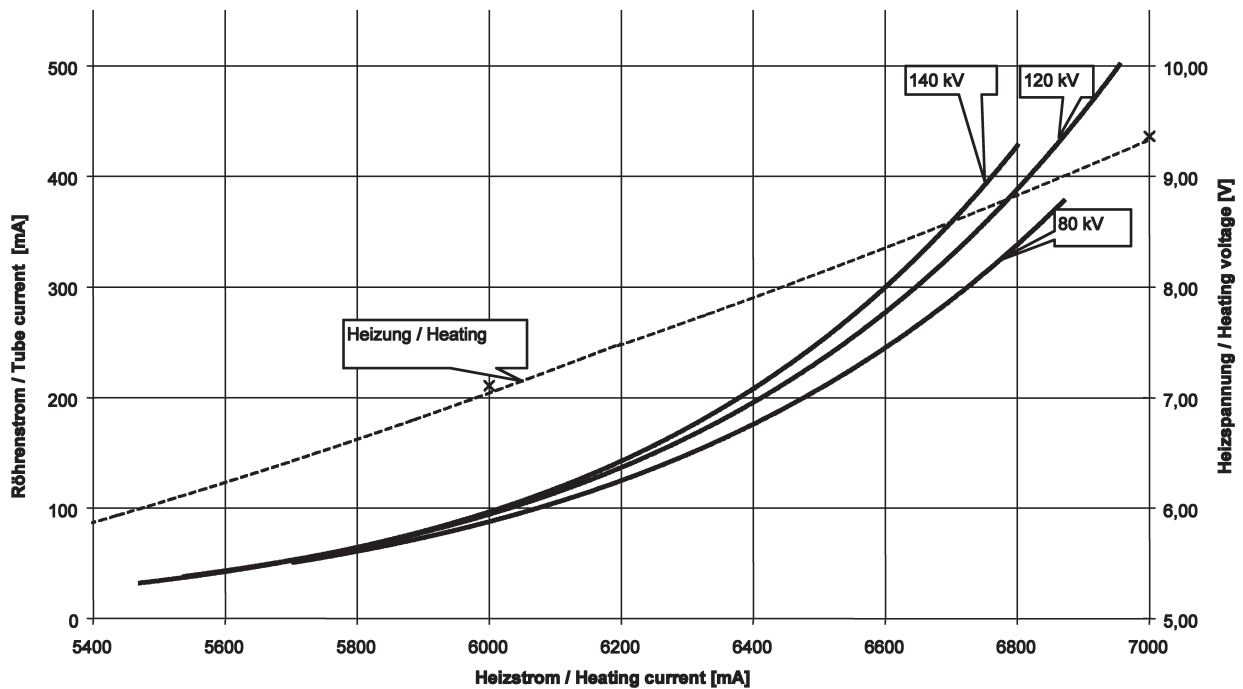
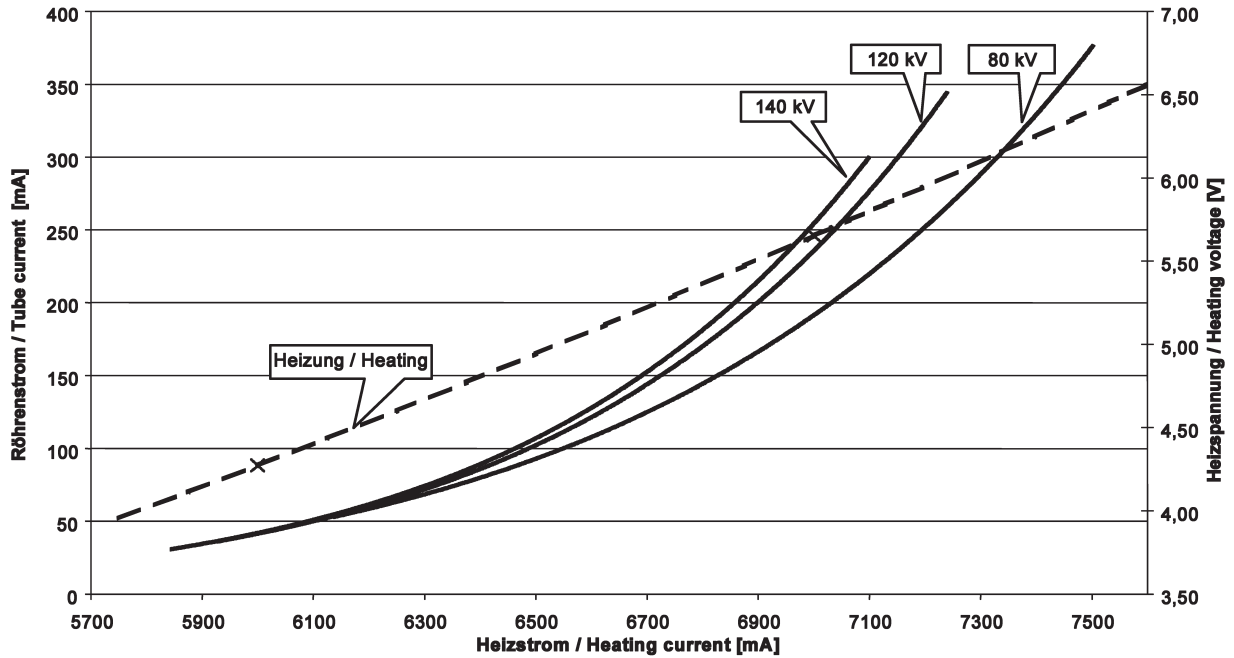

Maximum Peak Voltage	145 kV
Anode to Ground	72.5 kV
Cathode to Ground	72.5 kV
Maximum X-ray Tube Assembly Heat Content	2.7 MJ (3.8 MHU)
Nominal Continuous Input Power	5.0 kW (7.0 kHU/sec) IEC 60613:2010
Maximum Housing Temperature	80°C
Focal Point Position (Central Ray) Within 1mm (X, Y Direction from the center of radiation port.)	
X-Ray Tube Assembly	
Permanent filtration	5.5 mm Al IEC 60522
Loading Factors for Leakage Radiation	145 kV, 28 mA
High Voltage Cable Receptacles	Per IEC 60526
Ambient Air Temperature Limits for Operation	15°C to 45°C
Temperature Limits for Storage and Transport	-20°C to +75°C
Humidity	+10% to +90%
Atmospheric Pressure Range	70 kPa to 106 kPa
Weight - Housing	47 kg (104 lbs)
IEC Classification	Class 1
Safety Devices: Thermal Switch	
Normally closed contact	Opening at 80°C ±2.8°C
Tube assembly consists of housing, stator coil, X-ray tube (including anode, cathode), insulating oil and attached heat exchanger.	

Tension maximale	145 kV
Tension Anode - Terre	72,5 kV
Tension Cathode - Terre	72,5 kV
Capacité Thermique Maximale de L'Ensemble Tub/Gaine	2,7 MJ (3,8 MUC)
Dissipation thermique continue de la gaine	5,0 kW (7,0 kUC/sec) CEI 60613:2010
Température maximale de la gaine	80°C
Position du foyer (rayon central) à 1mm près (Coordonnées X, Y par rapport au centre du port de rayonnement.)	
Ensemble Radiogène	
Filtre non amovible	5,5 mm Al CEI 60522
Facteur de Charge Poru Rayonnement de fuite	145 kV, 28 mA
Réceptable de câble à haute tension	Par CEI 60526
Température Ambiante Pendant L'usage	15°C à 45°C
Limites de Température Pour le Transport et Pour L'Emmasinage	-20°C à +75°C
Humidité	+10% à +90%
Limites de pression atmosphérique	70 kPa à 106 kPa
Poids - Gaine	47 kg (104 lbs)
Classification CEI	Classe 1
Dispositifs de Sécurité: Switch Thermique	
Normalement Fermé	Ouverture à 80°C ±2,8°C
L'ensemble de tube se compose Gaine, bobine de stator, tube à rayon X (inclut l'anode et la cathode), huile isolante et échangeur de chaleur joint.	

Maximale Spannungsfestigkeit	145 kV
Anode gegen Erde	72.5 kV
Kathode gegen Erde	72.5 kV
Maximale Wärmespeicherkapazität des Strahlergehäuses	2.7 MJ (3.8 MHU)
Kontinuierliche Eingangs-Nennleistung	5.0 kW (7.0 kHU/sec) IEC 60613:2010
Maximale Gehäusetemperatur	80°C
Brennfleckposition (Zentralstrahl) innerhalb 1mm. (X-, Y-Achse von der Mitte des Strahlenaustrittsfensters.)	
Röntgenstrahlers	
Eigenfilterwert	5.5 mm Al IEC 60522
Ladefaktoren für Leckstrahlungsmessung	145 kV, 28 mA
Hochspannungskabel-Behälter	Pro IEC 60526
Umgebungstemperaturgrenzen für den Betrieb	15°C zu 45°C
Temperaturgrenzen für Aufbewahrung und Transport	-20°C zu +75°C
Feuchtigkeit	+10% zu +90%
Luftdruck	70 kPa zu 106 kPa
Gewicht - Gehäuse	47 kg (104 lbs)
IEC Klassifizierung	Klasse 1
Sicherheitseinrichtungen: ThermoSchalter	
normalerweise geschlossen Verbindung	Offen bei 80°C ±2.8°C
Die Strahlereinheit besteht aus Gehäuse, Statorwicklung, Röntgenröhre (samt Anode, Kathode) Isolationsöl und angebaute Wärmetauscher.	

Tensión máxima	145 kV
Anodo a Tierra	72.5 kV
Catodo a Tierra	72.5 kV
Maximo Calor Contenido Ensamblaje del Tubo de Rayos X	2.7 MJ (3.8 MHU)
Potencia nominal de entrada continua	5.0 kW (7.0 kHU/sec) IEC 60613:2010
Temperatura máxima de la encaje	80°C
Posición de la marca focal (Rayo Central) Dentro de 1mm. (La Dirección axial X, Y se refiere del centro de la Radiación Portal.)	
Ensamblaje de Tubo de Rayos X	
Filtración Permanente	5.5 mm Al IEC 60522
Especificaciones de Encaje para la fuga de Radiacion	145 kV,28 mA
Receptáculos del cable de tensión	Por IEC 60526
Temperatura Limitada de OperaOción	15°C a 45°C
Temperatura Limitada de Almacen y Transporte	-20°C a +75°C
Humedad	+10% a +90%
Límites de la presión atmosférica	70 kPa a 106 kPa
Peso - Encaje	47 kg (104 lbs)
IEC Clasificación	Clase 1
Aparatos de Seguridad: Interruptor Termal	
Normalmente Cerrado	Abierto a 80°C ±2.8°C
La unidad radiogena consiste en su coraza, la bobina de estator, el tubo de rayos-X (incluye anodo y catodo), el aceite aislante y un intercambiador de calor.	

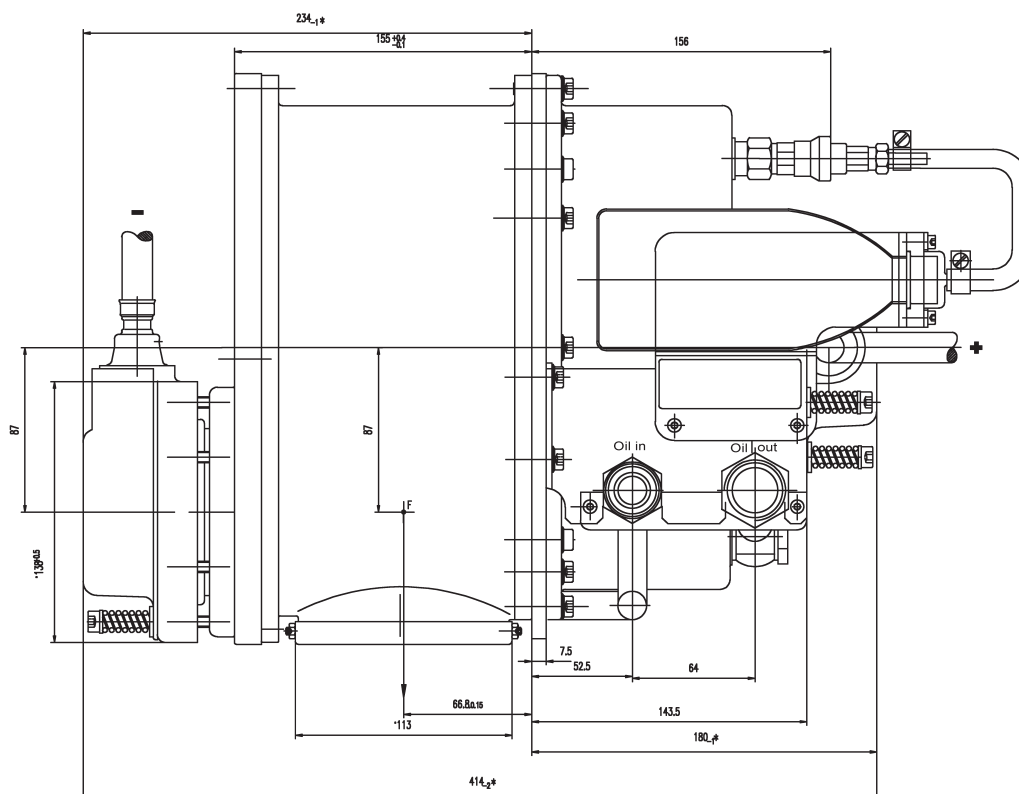
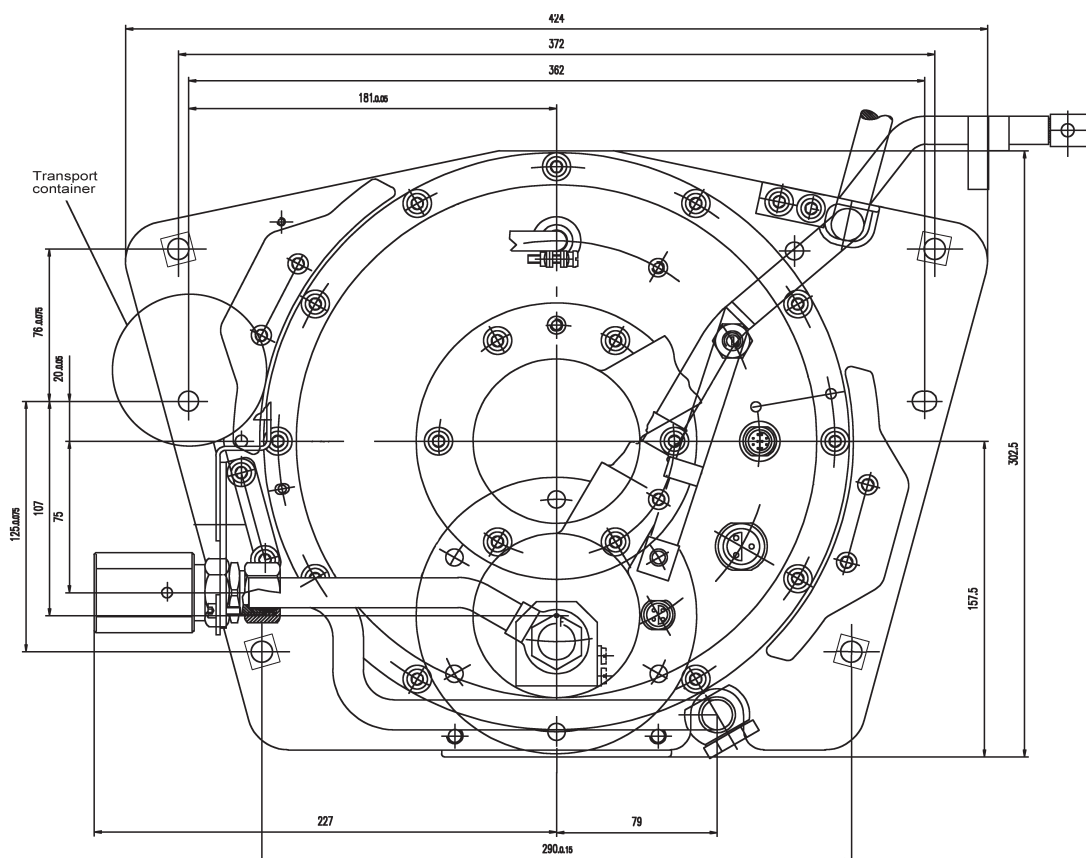

Anode Heating and Cooling Curve

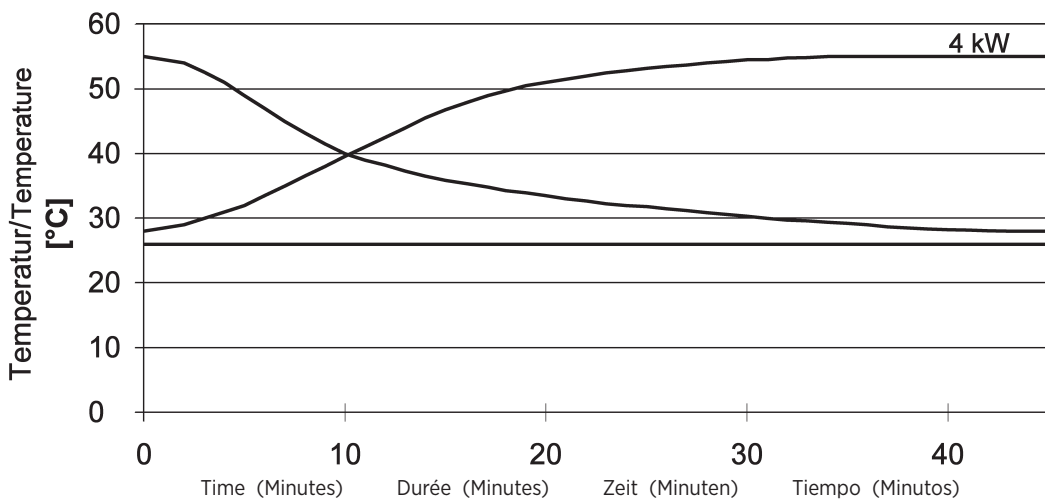
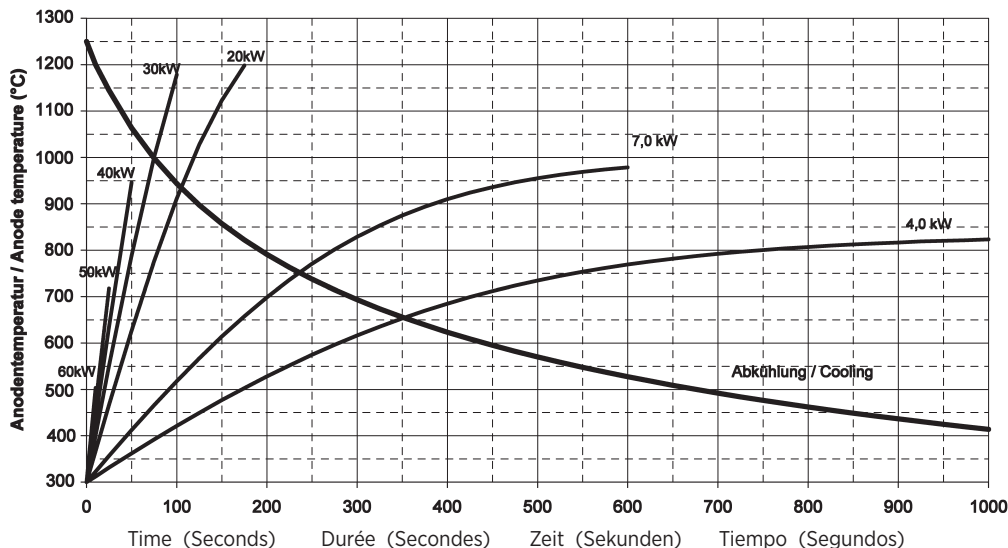
Note:

- Heat input into housing includes all power sources; tube, filament, stator and circulating pump.
- Heating curves based on no restrictions to air flow through heat exchanger, or natural convection around tube housing assembly.
- Heating and cooling curves reflect maximum tube performance. Tube operation is ultimately limited by system software control.

Remarque:

- L'entrée de chaleur dans la gaine comprend toutes les sources de puissance; tube, filament, stator et pompe circulante.
- Courbes de chauffage basées sur l'absence de restrictions à la circulation de l'air par l'échangeur de chaleur, ou convection naturelle autour de l'assemblage de boîtiers de tubes.
- Les abaques d'échauffement et de refroidissement représentent des valeurs maximales. L'utilisation du tube est finalement limitée par le logiciel du système.

Anmerkungen:

- Die Wärmeingangsleistung des Strahlenschutzgehäuse umfasst alle Energiequellen, wie: Strahler, Heizfäden, Stator und Umwälzpumpe.
- Die Heizkurven basieren auf keinerlei Einschränkung durch den Wärmetauscher, oder der natürlichen Konvektion um das Strahlenschutzgehäuse.
- Die Angaben stellen die höchstzulässigen Betriebswerte dar. Der technische Betrieb muß im Rahmen der Belastungs- und Abkühlkennlinien erfolgen.

Nota:

- La entrada de calor en el encaje incluye todas las fuentes de alimentación; tubo, filamento, estator y bomba de circulación.
- Curvas de calentamiento sin ninguna restricción al flujo de aire a través del intercambiador de calor, o convección natural alrededor del conjunto de la coraza del tubo de rayos-x.
- El máximo poder del tubo es reflectada en el diagrama de enfriamiento y calentamiento del tubo es ultimamente limitada por el control del sistema programado.

Terminal / Wire Color Chart
 Termiaux / Code Couleuru
 Klemmen / Drahtfarbentabelle
 Maja Del Alambre de Color Impulado / Terminal

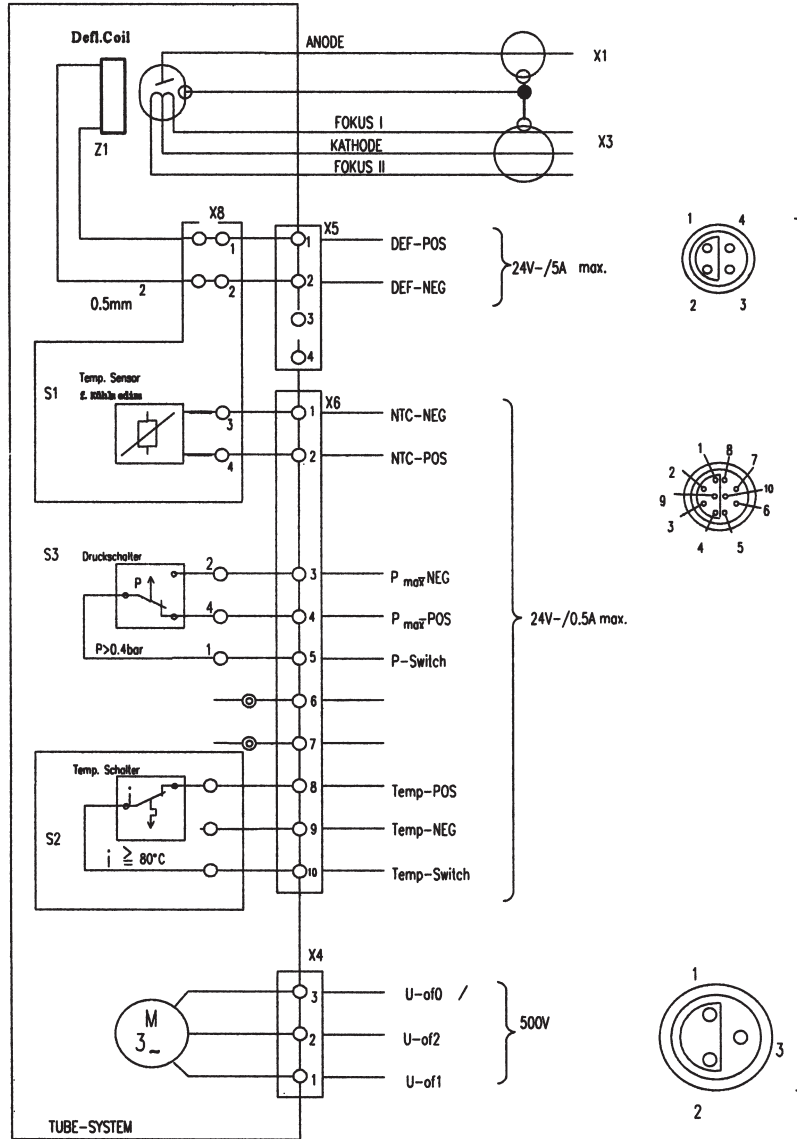

**Anschlußbuchsen
 Ansicht: Strahler-
 außenseite**

**Connection sockets
 View: Tube assembly
 from outside**

<p>Stator Type: 3Ø</p> <p>Stator Drive</p> <p>Phase Voltage - 400V ±10%</p> <p>Phase Current - ≤ 27A</p> <p>Stator Drive Frequency 100 Hz - 5500-6500 RPM</p> <p>Time to Full Speed: 98/100 Hz 0 - 5500 RPM 10 Sec.</p>	<p>Stator Type: 3Ø</p> <p>Stator Drive</p> <p>Tension de phase - 400V ±10%</p> <p>Courant de phase - ≤ 27A</p> <p>Fréquence d'entraînement du stator 100 Hz - 5500-6500 RPM</p> <p>Temps our atteindre la vitesse maximum: 98/100 Hz de 0 à 5500 trs./mn 10 Sec</p>	<p>Stator typ: 3Ø</p> <p>Stator Drive</p> <p>Phasen-Spannung - 400V ±10%</p> <p>Phasen-Strom - ≤ 27A</p> <p>Statorantrieb Frequenz 100 Hz - 5500-6500 RPM</p> <p>Hochlaufzeit: 98/100 Hz 0 - 5500 U/min 10 Sek</p>	<p>Tipo de la Bovina: 3Ø</p> <p>Stator Drive</p> <p>Voltaje de la fase - 400V ±10%</p> <p>Corriente de la fase - ≤ 27A</p> <p>Frecuencia de la impulsión del estator 100 Hz - 5500-6500 RPM</p> <p>Tiempo Para la Velocidad Maxima: 98/100 Hz 0 - 5500 RPM 10 Segundo</p>
------------------------------------------------------------------------------------------------------------------------------------------------------------------------------------------------------------------------------------------------------	--------------------------------------------------------------------------------------------------------------------------------------------------------------------------------------------------------------------------------------------------------------------------------------------------	-------------------------------------------------------------------------------------------------------------------------------------------------------------------------------------------------------------------------------------------------	--------------------------------------------------------------------------------------------------------------------------------------------------------------------------------------------------------------------------------------------------------------------------------------------------------

Anode Heating & Cooling Chart
 Abaques d'Échauffement et de Refroidissement de L'Anode
 Anoden Aufheiz - und Abkühl Kurven
 Curvas de Calentamiento y Enfriamiento del Anodo

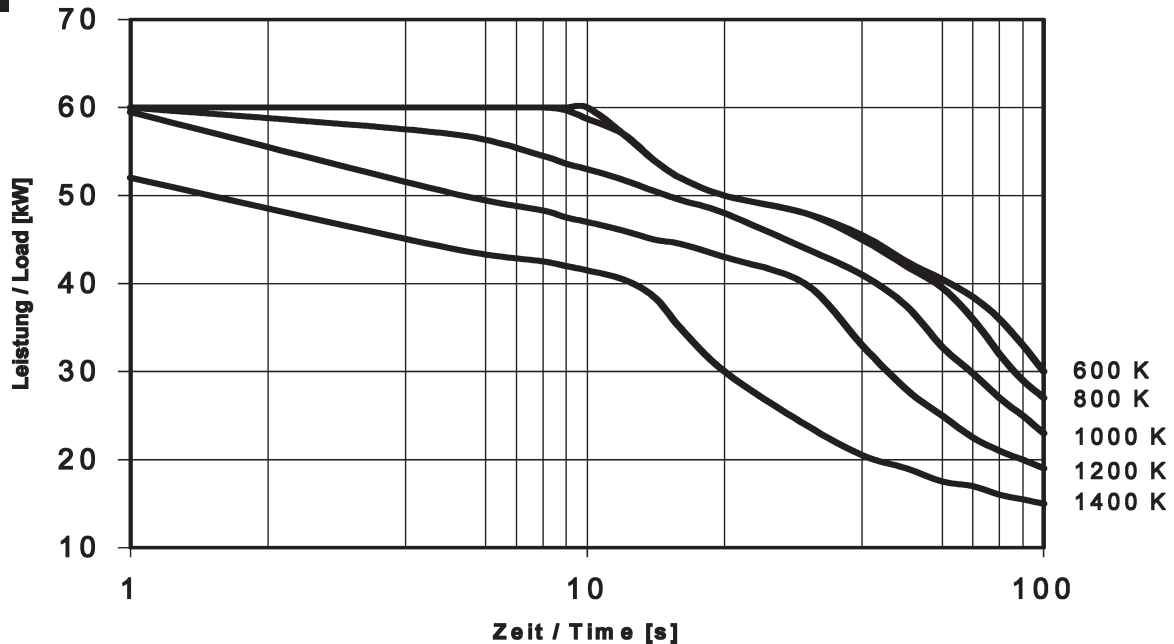
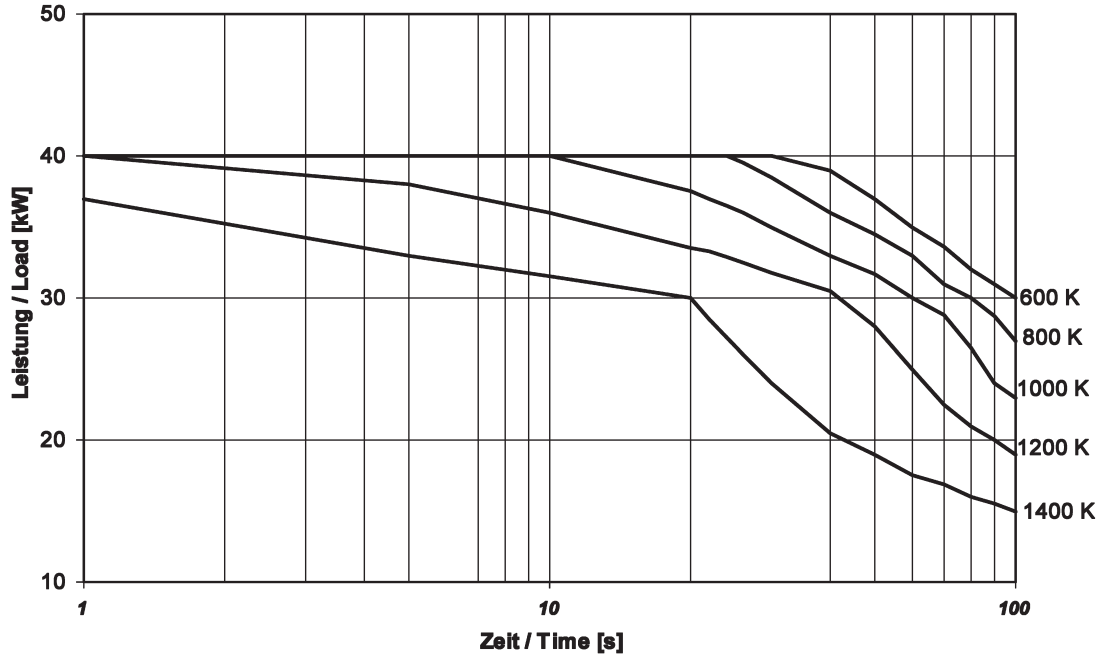
Note:

1. Heating and cooling curves reflect maximum tube performance. Tube operation is ultimately limited by system software control.

Remarque:

1. Les abaques d'échauffement et de refroidissement représentent des valeurs maximales. L'utilisation du tube est finalement limitée par le logiciel du système.

Anmerkungen:

1. Die Angaben stellen die höchstzulässigen Betriebswerte dar. Der technische Betrieb muß im Rahmen der Belastungs- und Abkühlkennlinien erfolgen.

Nota:

1. El máximo poder del tubo es reflectada en el diagrama de enfriamiento y calentamiento del encaje ensamblado. La operación del tubo es ultimamente limitada por el control del sistema programado.



Salt Lake City, UT 1-801-972-5000

For a complete listing of our global offices,
visit www.vareximaging.com

Manufactured by Varex Imaging Corporation
Fabrique par Varex Imaging Corporation
Hergestellt von Varex Imaging Corporation
Fabricado por Varex Imaging Corporation

Specifications subject to change without notice.
Spécifications susceptibles d'être modifiées sans préavis.
Technische Daten ohne Gewähr.
Especificaciones sujetas a cambio sin previo aviso.